



E L E K T R I K

Телефоны для консультаций и заказа оборудования:
+7 (495) 951-36-44, +7 (495) 951-70-11, +7 (909) 653-07-66

email: sale@ensaving.ru

web: <https://ensaving.ru>

DABLINE

- Системы распределения электричества под полом (63-80А)



Телефоны для консультаций и заказа оборудования:
+7 (495) 951-36-44, +7 (495) 951-70-11, +7 (909) 653-07-66
email: sale@ensaving.ru
web: <https://ensaving.ru>

DABLINE

Телефоны для консультаций и заказа оборудования:
+7 (495) 951-36-44, +7 (495) 951-70-11, +7 (909) 653-07-66
email: sale@ensaving.ru
web: <https://ensaving.ru>

СОДЕРЖАНИЕ



Общая характеристика	2-3
Технические характеристики	4
Система кодирования заказов и последовательность проводников	5
Канальные системы шинопроводов	6
Питание и поворотные системы	7
Системы вилок	8
Системы ответвительных коробок	9
Монтаж стыков	10
Монтаж вилок	11
Монтаж питающего модуля	12
Монтаж системы	13
Монтаж подвески, возвышающейся над полом	14
Области применения и преимущества	15
Общая характеристика продукции	16
Сертификат соответствия ЕС	17
Сертификаты	18-19
Бланк проекта	20

Общая характеристика

Структура с одним болтом

Структура с одним болтом гарантирует целостность заземления и монтаж стыков

БЫСТРЫЙ и УДОБНЫЙ МОНТАЖ

- Выравнивающие шпильки
- Смыкающийся монтаж стыков
- Готовые скользящие подвески на канале
- Возможность ответвления через каждые 300 или 600 мм
- Модульные размеры шинопроводов 1200-2400-3000 мм
- Максимальная высота шинопровода 49 мм

ХАРАКТЕРИСТИКА

- Системный сертификат IEC 61439-6
- Номинальный ток 63-80А
- Возможность ответвления до 32А
- Вариант ответвительной коробки с автоматикой WL
- Крашенный и оцинкованный корпус
- Высокая антикоррозийная устойчивость
- Варианты проводников 5+1
- Медные электролитические проводники покрытые оловом
- Коробки питания с пластиковым или металлическим корпусом
- Нержавеющий, спиральный защитный кожух для кабеля (3-5 м)

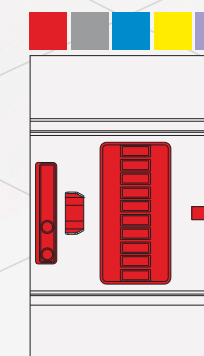

Варианты расцветок

Варианты расцветок в зависимости от типа шинопроводов

Мощная контактная структура

- Серебряное покрытие
- Пружинный контакт серии СК
- Структура тюльпанного контакта с двойным давлением

ПОВЫШЕННАЯ БЕЗОПАСНОСТЬ

- Класс защиты IP 55
- Структура одного болта для непрерывного заземления
- Серебряное покрытие всех вилок и соединительных контактов
- Структура контакта с тюльпанной пружиной и двойным давлением
- Изоляция проводников по всей длине
- Негалогенированный невозгораемый пластик 960 °С
- Вилки и розетки с возможностью адресации
- Варианты расцветок в зависимости от типов шинопроводов

Изоляция по всей длине

Обеспечивает безопасность жизни и имущества даже при тяжелых ударах извне

Готовые скользящие подвески Регулируемые системы подвесок, установленные на каналы

Шпильки адресации

Шпильки адресации и выравнивания, помогающие правильному вдеванию вилок

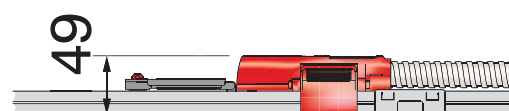

Максимальная высота 49 мм

Возможность использования даже под узким полом 50 мм.

Структура крышки с петлей

Крышки класса IP 55 над разъемами Plug-in

Номинальный ток	I_n	A	63	80
Код шинопровода			06	08
Стандарты	IEC 61439-6:2012 Ed.1 ; IEC 61439-1 Ed.2:2011, TS EN 61439-1: 2011			
Номинальное напряжение изоляции	U_i	V	690	690
Номинальное рабочее напряжение	U_e	V	690	690
Номинальная частота	f	Hz	50	50
Степень загрязнения	III			
Класс защиты	IP55			
Устойчивость к механическим воздействиям (ИК код)*	IK07			
Меры для защиты людей	Базовая защита (HD 60364-4-41, статья A1)			
Ток короткого замыкания	I_{cc}	кА	16	16
МЕХАНИЧЕСКИЕ ХАРАКТЕРИСТИКИ				
Количество проводников			3 - 5	3 - 5
Площадь сечения проводника шинопровода		мм ²	8	12,6
Площадь сечения корпуса шинопровода (аналог меди)		мм ²	13	13
Площадь сечения кабеля питания		мм ²	16	16
Сечение кабеля выводящей вилки 32А		мм ²	4	4
Сечение кабеля с предохранительным выходом вилки 13А		мм ²	1.5	1.5
Трубка выводящей вилки (до 4 проводников)		ммØ	16	16
Трубка выводящей вилки (с 5 и 6 проводниками)		ммØ	20	20
Кабель гибкого углового элемента		мм ²	10	10
Труба гибкого угла		ммØ	25	25
Вес 5 проводников		кг/м	1,46	1,57
ХАРАКТЕРИСТИКИ МАТЕРИАЛА				
Корпус шинопровода			Крашенный оцинкованный лист	
Проводники шинопровода			Электролитические, покрытые оловом	
Изоляторы шинопровода			PPxFR (соответствует RoHS и REACH)	
Соединение шинопровода/вилка вывода/ питание			PPxFR (соответствует RoHS и REACH)	
Токосъемные разъемы			PPxFR (соответствует RoHS и REACH)	
Корпус выводной вилки			PPxFR (соответствует RoHS и REACH)	
Соединение кабеля шинопровода			Медь	
Соединение выводной вилки			Медь	
Гибкая поворотная труба / Спиральная трубка выводной вилки (металлическая)			Электролитическое цинкование	
Трубка выводной вилки (Пластиковая)			Класс огнестойкости V2	
Выводная вилка (кабель)			LSOH - BS EN 50525-3-41 / TS EN 50525-3-31	
Кабель гибкого поворотного модуля		мм ²	16	
Модуль питания / Коробка гибких поворотных модулей			PPxFR (соответствует RoHS и REACH)	
Соединительные терминалы модуля питания / зажимы заземления			Латунь	
Элементы крепления шинопровода			Оцинкованный лист	
ТЕМПЕРАТУРНЫЕ КОЭФФИЦИЕНТЫ ПРИ НОМИНАЛЬНОМ ТОКЕ I_n				
Сопротивление проводника при 20 °С	R_{20}	мΩ/м	2,293	1,483
Сопротивление проводника при температуре среды 35 °С	R	мΩ/м	3,063	1,981
Реактивное сопротивление (независимое от температуры)	X	мΩ/м	0,422	0,273
Положительный и отрицательный импеданс при температуре среды 35 °С	Z	мΩ/м	3,092	2,000
Положительный и отрицательный импеданс при температуре среды 20 °С	Z_{20}	мΩ/м	2,331	1,507
ПОГРЕШНОСТЬ ИЗМЕРЕНИЯ ИМПЕДАНСА				
Нулевой импеданс				
Нулевой импеданс проводника N при 20 °С	$Z_{(0)b20pH}$	мΩ/м	10,125	6,702
Нулевой импеданс проводника PE при 20 °С	$Z_{(0)b20pPE}$	мΩ/м	8,951	8,676
Нулевой импеданс проводника CPE при 20 °С	$Z_{(0)b20pCPE}$	мΩ/м	10,619	6,630
Нулевой импеданс проводника N при температуре среды 35 °С	$Z_{(0)bpH}$	мΩ/м	13,481	8,883
Нулевой импеданс проводника PE при температуре среды 35 °С	$Z_{(0)bpPE}$	мΩ/м	11,804	11,466
Нулевой импеданс проводника CPE при температуре среды 35 °С	$Z_{(0)bpCPE}$	мΩ/м	14,092	8,793
Среднее омическое и реактивное сопротивление				
Сопротивление проводника при 20 °С	R_{b20pH}	мΩ/м	4,846	3,151
Сопротивление проводника N при 20 °С	R_{b20pH}	мΩ/м	4,830	3,181
Сопротивление проводника PE при 20 °С	R_{b20pPE}	мΩ/м	4,865	4,158
Сопротивление проводника CPE при 20 °С	$R_{b20pCPE}$	мΩ/м	4,987	3,206
Сопротивление при температуре среды 35 °С	R_{bpH}	мΩ/м	6,475	4,210
Сопротивление N при температуре среды 35 °С	R_{bpH}	мΩ/м	6,454	4,251
Сопротивление PE при температуре среды 35 °С	R_{bpPE}	мΩ/м	6,501	5,556
Сопротивление CPE при температуре среды 35 °С	R_{bpCPE}	мΩ/м	6,664	4,285
Реактивное Ph (Независимое от температуры)	X_{bpH}	мΩ/м	0,477	0,380
Реактивное N (Независимое от температуры)	X_{bpH}	мΩ/м	0,500	0,531
Реактивное PE (Независимое от температуры)	X_{bpPE}	мΩ/м	1,098	1,128
Реактивное CPE (Независимое от температуры)	X_{bpCPE}	мΩ/м	0,729	0,517

- Все характеристики фаз проводников указаны на основании стандартов IEC 61439-6 приложение BB.
- Погрешность измерения нулевого импеданса указана на основании стандартов IEC 61439-6 приложение CC.
- Среднее омическое и реактивное сопротивление указаны на основании стандартов IEC 61439-6 приложение DD.



Последовательность проводников

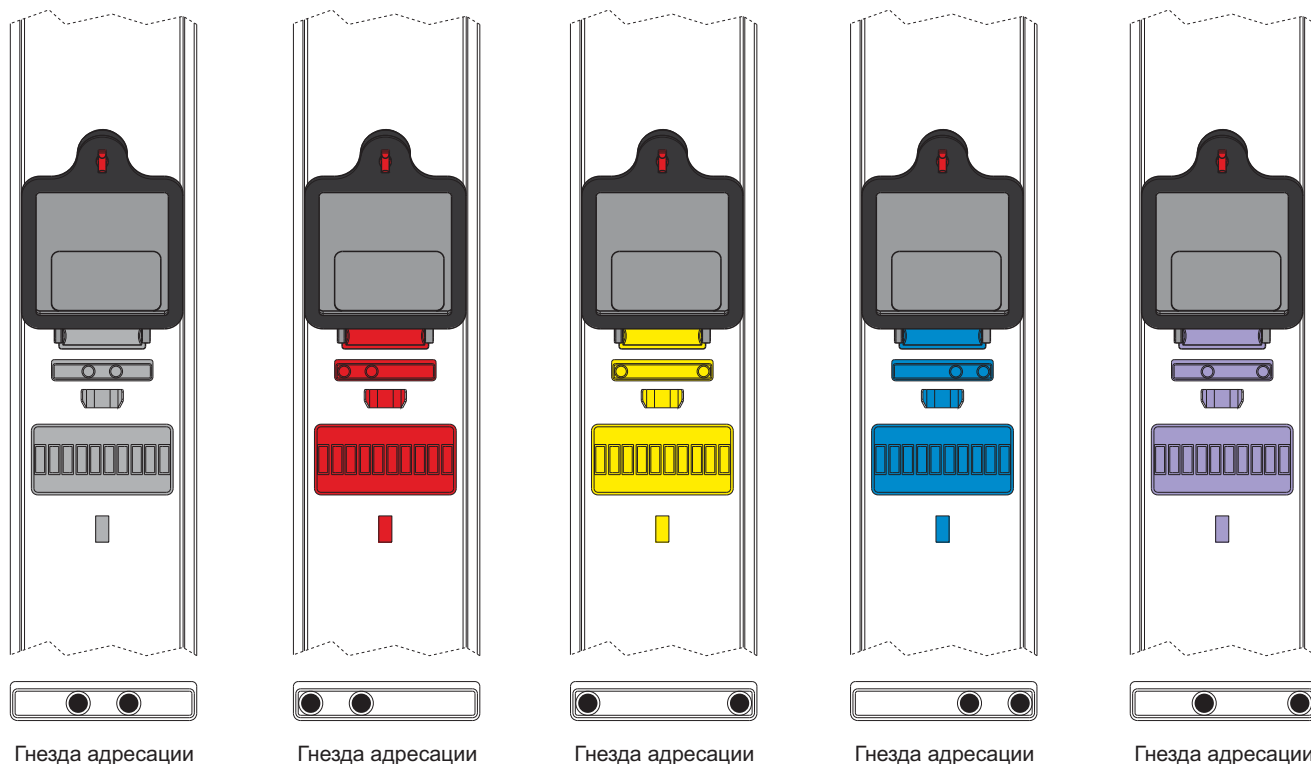
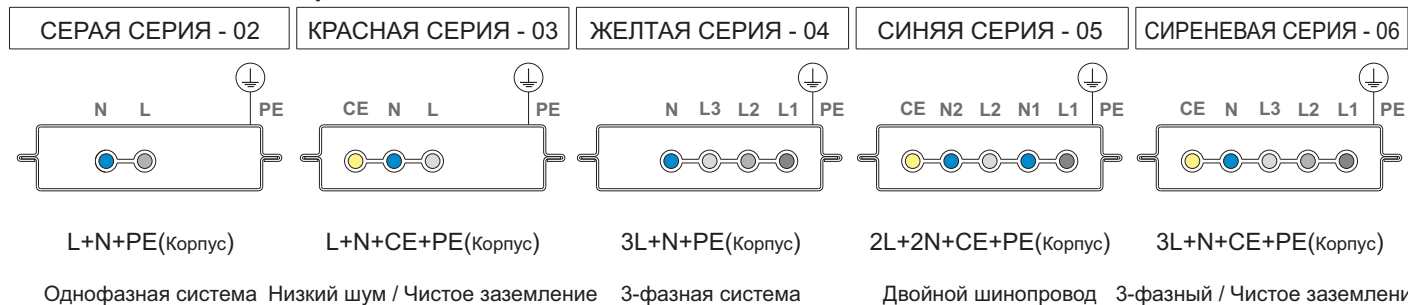

Каналы шинопроводов (63A)

Описание	Длина шинопровода (мм)					
	1200		2400		3000	
	Количество разъемов (число)					
	2	3	4	7	5	9
DAB 0602 - STD Серая серия	3046574	3046576	3046587	3046588	3046597	3046598
DAB 0603 - STD Красная серия	3046577	3046580	3046589	3046590	3046599	3046600
DAB 0604 - STD Желтая серия	3046581	3046582	3046591	3046592	3046601	3046602
DAB 0605 - STD Синяя серия	3046583	3046584	3046593	3046594	3046604	3046606
DAB 0606 - STD Сиреневая серия	3046585	3046586	3046595	3046596	3046607	3046608

Каналы шинопроводов (80A)

Описание	Длина шинопровода (мм)					
	1200		2400		3000	
	Количество разъемов (число)					
	2	3	4	7	5	9
DAB 0802 - STD Серая серия	3036230	3036231	3036238	3036239	3036246	3036247
DAB 0803 - STD Красная серия	3036232	3036233	3036240	3036241	3036248	3036249
DAB 0804 - STD Желтая серия	3036234	3036235	3036242	3036243	3036250	3036251
DAB 0805 - STD Синяя серия	3036236	3036237	3036244	3036245	3036252	3036253
DAB 0806 - STD Сиреневая серия	3036272	3036273	3036274	3036275	3036276	3036277

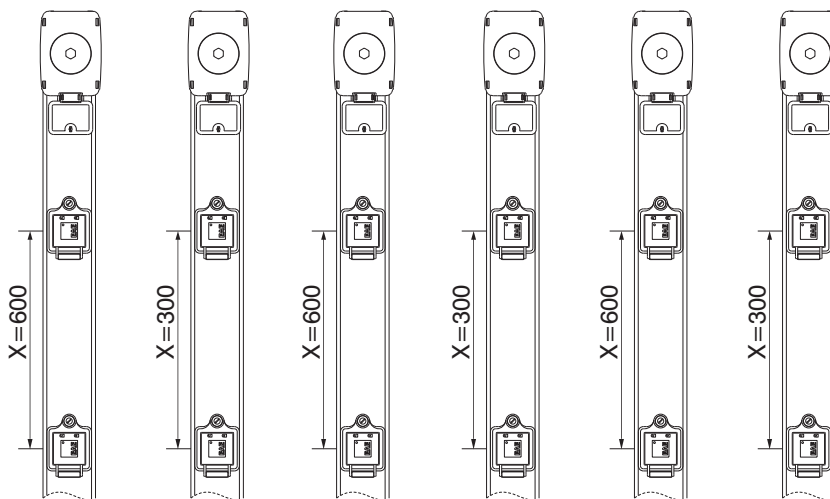

Скользящий подвес имеется

- В канале 1200мм =2 шт.
- В канале 2400мм =3 шт.
- В канале 3000мм =4 шт.

X=Расстояние между разъемами

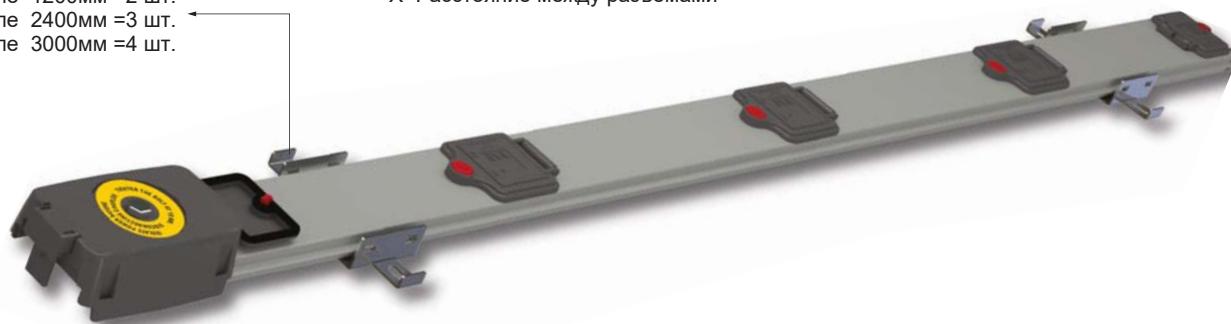

Примечание : Для специальных размеров и расстояния между разъемами, просим связаться с фирмой.

В1- Питание с начала

Описание		Код заказа	
		(63А)	(80А)
В1 серая серия	L+N+PE(Корпус)	3046609	3036267
В1 красная серия	L+N+CE+PE(Корпус)	3046611	3036268
В1 желтая серия	3L+N+PE(Корпус)	3046612	3036269
В1 синяя серия	2L+2N+CE+PE(Корпус)	3046613	3036270
В1 сиреневая серия	3L+N+CE+PE(Корпус)	3046614	3036278

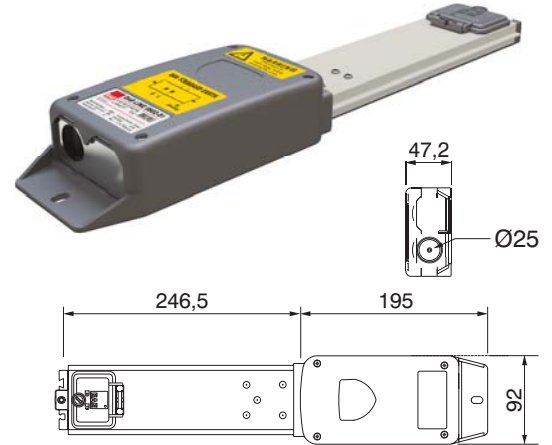

В2- Питание с конца

Описание		Код заказа	
		(63А)	(80А)
В2 серая серия	L+N+PE(Корпус)	3055963	3055968
В2 красная серия	L+N+CE+PE(Корпус)	3055964	3055969
В2 желтая серия	3L+N+PE(Корпус)	3055965	3055970
В2 синяя серия	2L+2N+CE+PE(Корпус)	3055966	3055971
В2 сиреневая серия	3L+N+CE+PE(Корпус)	3055967	3055972

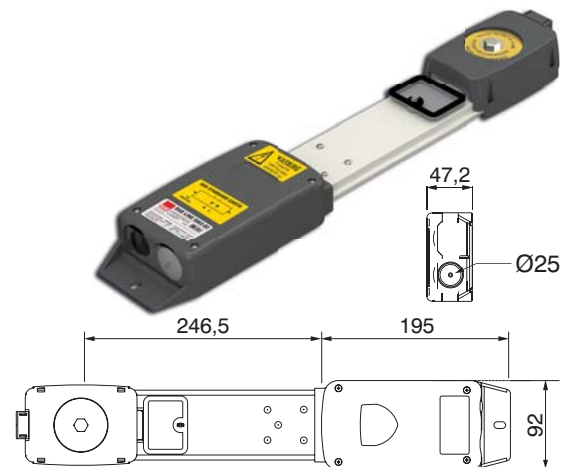

ED - Гибкий поворотный модуль

Описание	Кожух		Код заказа	
	Стальная Спираль	Спираль Спираль	(63А)	(80А)
ED серая серия L+N+PE(Корпус)	✓		3046615	3035918
		✓	3046620	3035931
ED красная серия L+N+CE+PE(Корпус)	✓		3046616	3035919
		✓	3046621	3035932
ED желтая серия 3L+N+PE(Корпус)	✓		3046617	3035920
		✓	3046622	3035933
ED синяя серия 2L+2N+CE+PE(Корпус)	✓		3046618	3035921
		✓	3046623	3035934
ED сиреневая серия 3L+N+CE+PE(Корпус)	✓		3046619	3036279
		✓	3046575	3036280

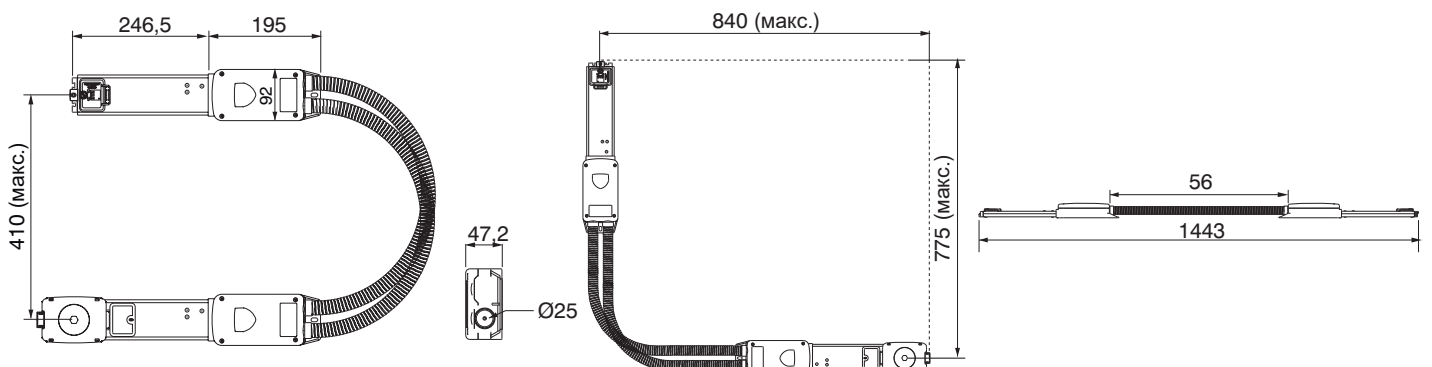

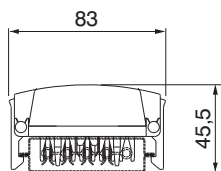
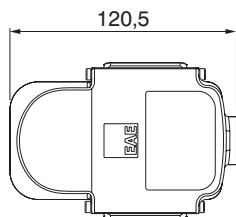

Выводные вилки (Без предохранителя и 6х25 с предохранителем BS 1362 / 8х32 с предохранителем ГОСТ IEC 60269-1,2,3)

Тип	Порядок фаз ⁽¹⁾	Защита ⁽²⁾ кабеля (каблепровод)	3м LSF кабель ⁽⁵⁾					5м LSF кабель ⁽⁵⁾					Без кабеля			
			С предохранителем ⁽³⁾			Без предохранителя		С предохранителем ⁽³⁾			Без предохранителя		С предохранителем ⁽³⁾	Без предохранителя		
			13А ⁽⁴⁾	16А ⁽⁴⁾	32А ⁽⁴⁾	13А ⁽⁴⁾	16А ⁽⁴⁾	32А ⁽⁴⁾	13А ⁽⁴⁾	16А ⁽⁴⁾	32А ⁽⁴⁾	16А ⁽⁶⁾	16А ⁽⁶⁾	32А ⁽⁶⁾		
Серая серия с 2 проводниками	L3 N PE	Металлическая	3036260	3049207	3036256	3049233	3036254	3036261	3049259	3036257	3049285	3036255	3048898	3048899	3048901	
		Пластиковая	3034631	3049208	3034613	3049234	3034617	3034632	3049260	3034614	3049286	3034618				
Красная серия с 3 проводниками	L3 N CE PE	Металлическая	3035929	3049209	3036262	3049235	3036258	3035930	3049261	3036263	3049287	3036259	3048902	3048903	3048904	
		Пластиковая	3034633	3049210	3034615	3049236	3034619	3034634	3049262	3034616	3049288	3034620				
Желтая серия с 4 проводниками	L1 N PE	Металлическая	3035744	3049211	3035972	3049237	3036029	3035756	3049263	3035978	3049289	3036032	3048905	3048906	3048907	
		Пластиковая	3035748	3049212	3035975	3049238	3034621	3035760	3049264	3035981	3049290	3034622				
	L2 N PE	Металлическая	3035745	3049213	3035973	3049239	3036030	3035757	3049265	3035979	3049291	3036033	3048908	3048909	3048910	
		Пластиковая	3035749	3049214	3035976	3049240	3034623	3035761	3049266	3035982	3049292	3034624				
	L3 N PE	Металлическая	3035746	3049215	3035974	3049241	3036031	3035758	3049267	3035980	3049293	3036034	3048911	3048912	3048913	
		Пластиковая	3035750	3049216	3035977	3049242	3034625	3035762	3049268	3035983	3049294	3034626				
	L1 L2 L3 N PE	Металлическая	3035747	3049217	3036035	3049243	3036264	3035759	3049269	3036037	3049295	3036265	3048914	3048915	3048916	
		Пластиковая	3035751	3049218	3036036	3049244	3034627	3035763	3049270	3036038	3049296	3034628				
	Синяя серия с 5 проводниками	L1 N1 PE	Металлическая	3046665	3049219	3046667	3049245	3046669	3046671	3049271	3046673	3049297	3046675	3048917	3048918	3048919
			Пластиковая	3046666	3049220	3046668	3049246	3046670	3046672	3049272	3046674	3049298	3046676			
L2 N2 CE PE		Металлическая	3046677	3049221	3046679	3049247	3046681	3046683	3049273	3046685	3049299	3046687	3048920	3048921	3048922	
		Пластиковая	3046678	3049222	3046680	3049248	3046682	3046684	3049274	3046686	3049300	3046688				
L1 N1 L2 N2 CE PE		Металлическая	3035752	3049223	3036039	3049249	3036266	3035764	3049275	3036041	3049301	3036271	3048923	3048924	3048925	
		Пластиковая	3035753	3049224	3036040	3049250	3034629	3035765	3049276	3036042	3049302	3034630				
Сиреневая серия с 5 проводниками	L1 N CE PE	Металлическая	3035960	3049225	3035948	3049251	3035936	3035962	3049277	3035950	3049303	3035938	3048926	3048927	3048928	
		Пластиковая	3035961	3049226	3035949	3049252	3035937	3035963	3049278	3035951	3049304	3035939				
	L2 N CE PE	Металлическая	3035964	3049227	3035952	3049253	3035940	3035966	3049279	3035954	3049305	3035942	3048929	3048930	3048931	
		Пластиковая	3035965	3049228	3035953	3049254	3035941	3035967	3049280	3035955	3049306	3035943				
	L3 N CE PE	Металлическая	3035968	3049229	3035956	3049255	3035944	3035970	3049281	3035958	3049307	3035946	3048932	3048933	3048934	
		Пластиковая	3035969	3049230	3035957	3049256	3035945	3035971	3049282	3035959	3049308	3035947				
	L1 L2 L3 N CE PE	Металлическая	3035754	3049231	3036043	3049257	3036281	3035766	3049283	3036045	3049309	3036283	3048935	3048936	3048937	
		Пластиковая	3035755	3049232	3036044	3049258	3036282	3035768	3049284	3036046	3049310	3036284				

1- PE = Земление корпуса

CE = Изолированный проводник заземления

Для другого порядка фаз просим связаться с фирмой.

2- Стальной оцинкованный каблепровод

P6 V2 негалогенированный пластиковый каблепровод

3- 13А 6х25 С плавким предохранителем (BS 1362)

16А 8х32 С плавким предохранителем (IEC 60269-1,2,3)

Примечание: Автоматический (стеклянный) предохранитель в комплекте.

4- 13А Сечение кабеля выводной вилки 1,5mm²

16А Сечение кабеля выводной вилки 2,5mm²

32А Сечение кабеля выводной вилки 4mm².

5- LSF: С пониженным уровнем дыма (кабель низкой плотности не передающий огонь)

6- Для выводной вилки на 16А: при подключении кабеля клемная колодка рассчитана на сечение 2,5 мм², диаметр входного отверстия равен 16 мм (однофазный) и 21 мм (трехфазный). Для выводной на вилки 32А: при подключении кабеля клемная колодка рассчитана на сечение 4 мм² диаметр входного отверстия и гофрированной трубы равен 21 мм.

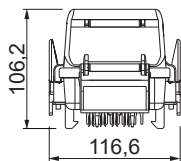
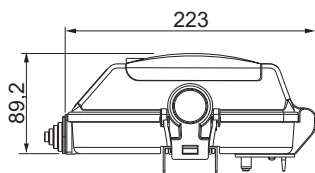

Ответвительные коробки (Без предохранителя , с автоматическим выключателем и 10x38 с плавким предохранителем)

Тип	Порядок фаз ⁽¹⁾	Защита ⁽²⁾ кабеля (каблепровод)	32A ⁽⁴⁾														
			3m LSF кабель ⁽⁵⁾			5m LSF кабель ⁽⁵⁾			Без кабеля								
			Без предохранителя	С предохранителем ⁽³⁾	С автоматическим выключателем	Без предохранителя	С предохранителем ⁽³⁾	С автоматическим выключателем	Без ⁽⁷⁾ предохранителя	С предохранителем ⁽³⁾	С автоматическим ⁽⁶⁾ выключателем						
Серая серия с 2 проводниками	L3 N PE	-----										3035922	3034663	3034698			
		Металлическая	3034635	3034664	3034699	3034636	3034665	3034700									
		Пластиковая	3034637	3034666	3034701	3034638	3034667	3034702									
Красная серия с 3 проводниками	L3 N CE PE	-----												3035923	3034668	3034703	
		Металлическая	3034639	3034669	3034704	3034640	3034670	3034705									
		Пластиковая	3034641	3034671	3034706	3034642	3034672	3034707									
Желтая серия с 4 проводниками	L1 N PE	-----												3035924	3034673	3034708	
		Металлическая	3034643	3034674	3034709	3034644	3034675	3034710									
			Пластиковая	3034645	3034676	3034711	3034646	3034677	3034712								
	L2 N PE	-----												3035925	3034678	3034713	
		Металлическая	3034647	3034679	3034714	3034648	3034680	3034715									
			Пластиковая	3034649	3034681	3034716	3034650	3034682	3034717								
	L3 N PE	-----												3035926	3034683	3034718	
		Металлическая	3034651	3034684	3034719	3034652	3034685	3034720									
			Пластиковая	3034653	3034686	3034721	3034654	3034687	3034722								
	L1 L2 L3 N PE	-----												3035927	3034688	3034723	
		Металлическая	3034655	3034689	3034724	3034656	3034690	3034725									
			Пластиковая	3034657	3034691	3034726	3034658	3034692	3034727								
Синяя серия с 5 проводниками	L1 N1 PE	-----												3046701	3046702	3046703	
		Металлическая	3046689	3046691	3046693	3046695	3046697	3046699									
			Пластиковая	3046690	3046692	3046694	3046696	3046698	3046700								
	L2 N2 CE PE	-----												3046716	3046717	3046718	
		Металлическая	3046704	3046706	3046708	3046710	3046712	3046714									
			Пластиковая	3046705	3046707	3046709	3046711	3046713	3046715								
	L1 N1 L2 N2 CE PE	-----												3035928	3034693	3034728	
		Металлическая	3034659	3034694	3034729	3034660	3034695	3034730									
			Пластиковая	3034661	3034696	3034731	3034662	3034697	3034732								
	Сиреневая серия с 5 проводниками	L1 N CE PE	-----												3035984	3035986	3035985
			Металлическая	3035987	3035989	3035988	3035993	3035995	3035994								
				Пластиковая	3035990	3035992	3035991	3035996	3035998	3035997							
L2 N CE PE		-----												3035999	3036001	3036000	
		Металлическая	3036002	3036004	3036003	3036008	3036010	3036009									
			Пластиковая	3036005	3036007	3036006	3036011	3036013	3036012								
L3 N CE PE		-----												3036014	3036016	3036015	
		Металлическая	3036017	3036019	3036018	3036023	3036025	3036024									
			Пластиковая	3036020	3036022	3036021	3036026	3036028	3036027								
L1 L2 L3 N CE PE		-----												3036285	3036287	3036286	
		Металлическая	3036288	3036290	3036289	3036294	3036296	3036295									
			Пластиковая	3036291	3036293	3036292	3036297	3036299	3036298								

1- PE = Заземление корпуса
 CE = Изолированный проводник заземления
 Для другого порядка фаз просим связаться с фирмой.
 Примечание: Автоматический (стеклянный) предохранитель в комплект не входит.

2- Стальной оцинкованный каблепровод Р6 V0 Негалогенированный пластиковый
 Каблепровод с наружным диаметром Ø20
 3- 32A 32A 10x38 с плавким предохранителем (Предохранитель в комплект не входит)

4- 32A Сечение кабеля ответвительной коробки 4mm².
 5- LSF: С пониженным уровнем дыма (кабель низкой плотности не передающий огонь)
 6- Автоматический выключатель; 3 кА типа "С": 1х16А или 3х16А.
 7- Для установки автоматического выключателя DIN рейка в комплекте.

►► Монтаж стыка

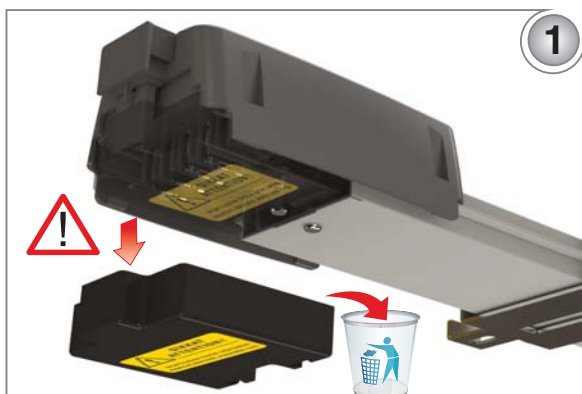

1- Перед монтажом снимите защитную крышку контактов.



2- Выровняйте два шинпровода так, чтобы выравнивающая шпилька стыковочного модуля попала в гнездо другого разъема, как указано на рисунке.



3- Установите выравнивающую шпильку стыковочного модуля так, чтобы она села в гнездо разъема.

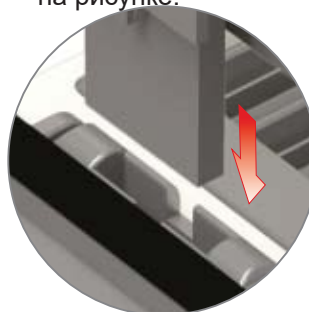

4- Убедитесь, что зажимы стыковочного модуля захватили канал. (При захвате канала, стыковочный модуль будет прочно сидеть на месте)

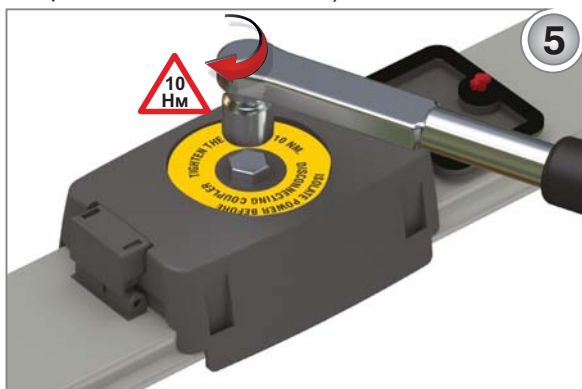

5- При помощи тарированного ключа затяните болт стыковочного модуля до 10 Нм.

▶▶ Монтаж вилок

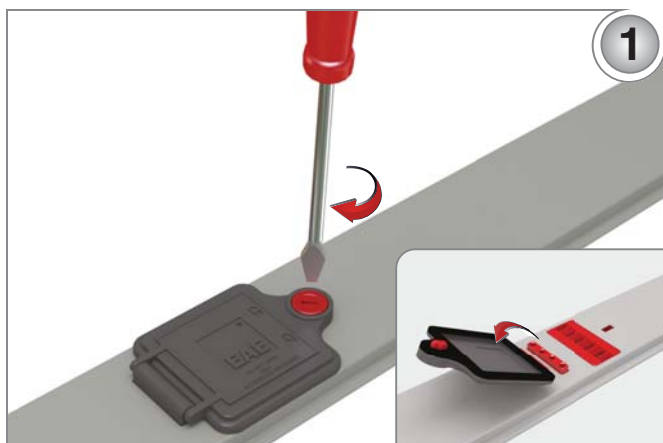

1- Откройте защитную крышку разъема.

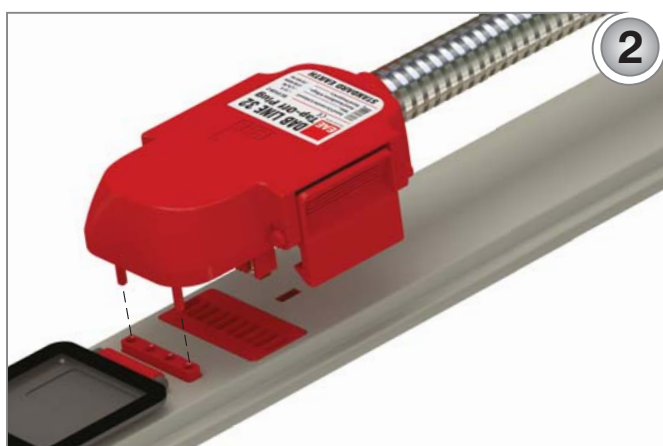

2- Установите выравнивающие шпильки вилки так, чтобы они сели в гнезда разъема.

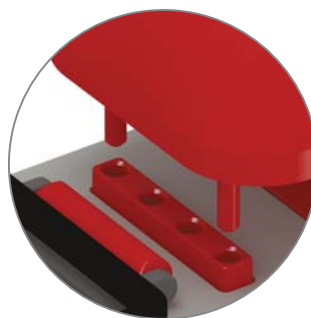

3- Убедитесь, что детали крепления вилки, плотно зафиксировали канал.



ПРЕДУПРЕЖДЕНИЕ:

- * В целях безопасности, не срезайте, не снимайте и не меняйте места шпилек вилки.
- * Перед вдеванием вилки в канал, необходимо завершить работы по соединению кабеля вилки.
- * Убедитесь, что силовое питание вилки находится в положении "OFF".

►► Монтаж модулей питания



1- Используя отвертку, открутите шурупы питающего модуля.



2- Кабель питания в спиральном кожухе проденьте через входное отверстие.

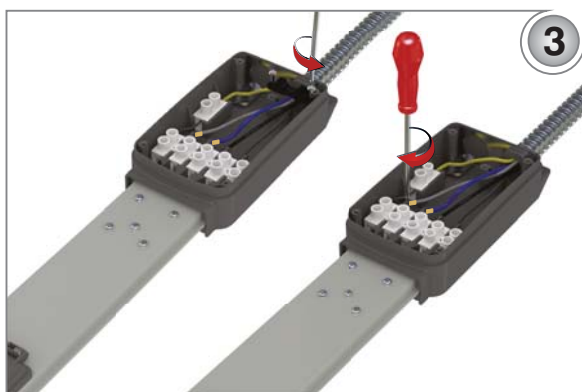

3- Расслабьте зажимы фаз и заземления так, чтобы можно было продеть кабель. Вставьте кабель и закрутите зажимы так, чтобы кабель не смог выйти.

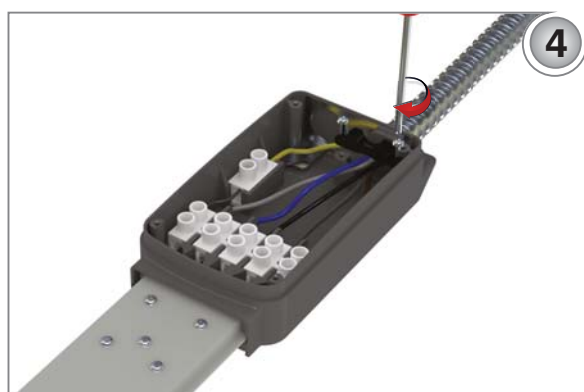
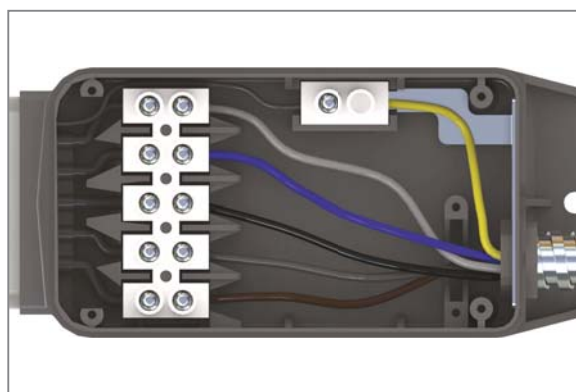

4- Закрутив кабельный вход, завершите процесс монтажа.

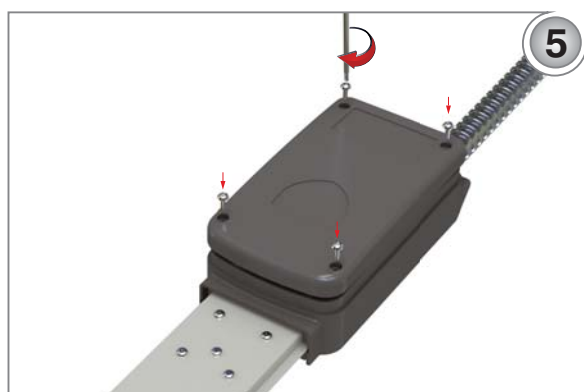
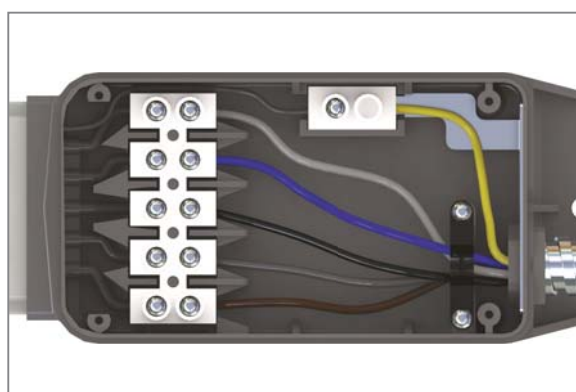

5- Закрутите шурупы крышки питающего модуля и завершите процесс монтажа.



ПРЕДУПРЕЖДЕНИЕ:

Перед соединением кабеля питания к модулю питания, убедитесь, что в кабеле отсутствует напряжение и рубильник находится в положении "OFF".



1

1- Протянув нить или прочертив мелом линию, отметьте маршрут прокладки шинпровода. Убедитесь, что линия сделана надлежащим образом. Отметьте места установки модуля питания и точки завершения системы.

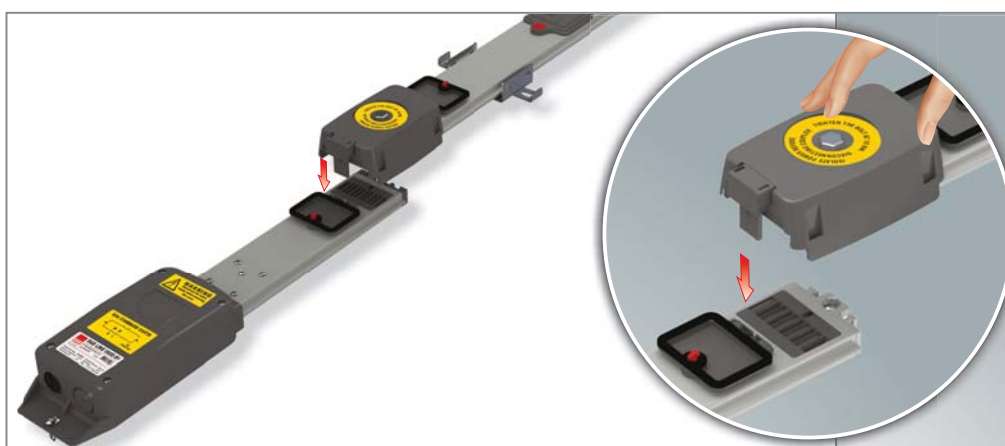

2

2- Выровняйте два шинпровода так, чтобы выравнивающая шпилька стыковочного модуля попала в гнездо другого разъема, как указано на рисунке.

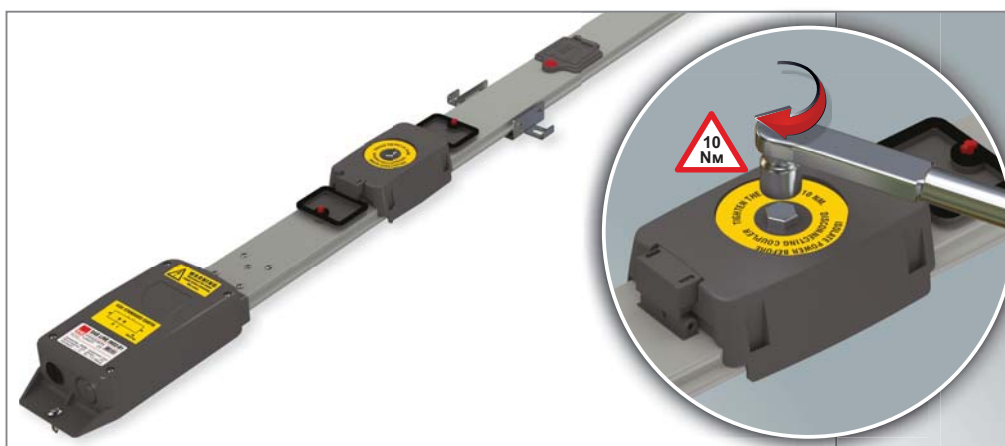

3

3- При помощи динамометрического ключа затяните болт стыковочного модуля до 10 Nm.

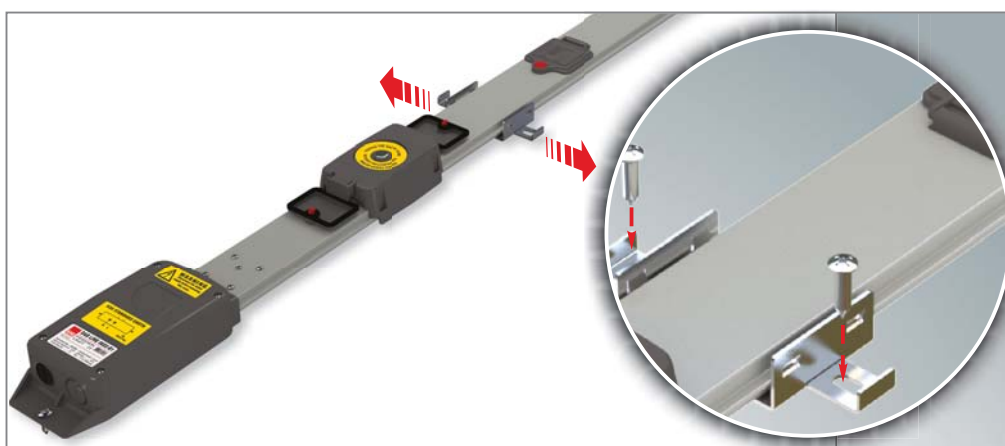

4

4- При помощи регулируемой системы подвески, закрепите к полу систему шинпровода.
(Напольные монтажные шурупы, не входят в комплект продукции.)

►► Подвес, возвышающаяся над полом (2025100 - 2025101)

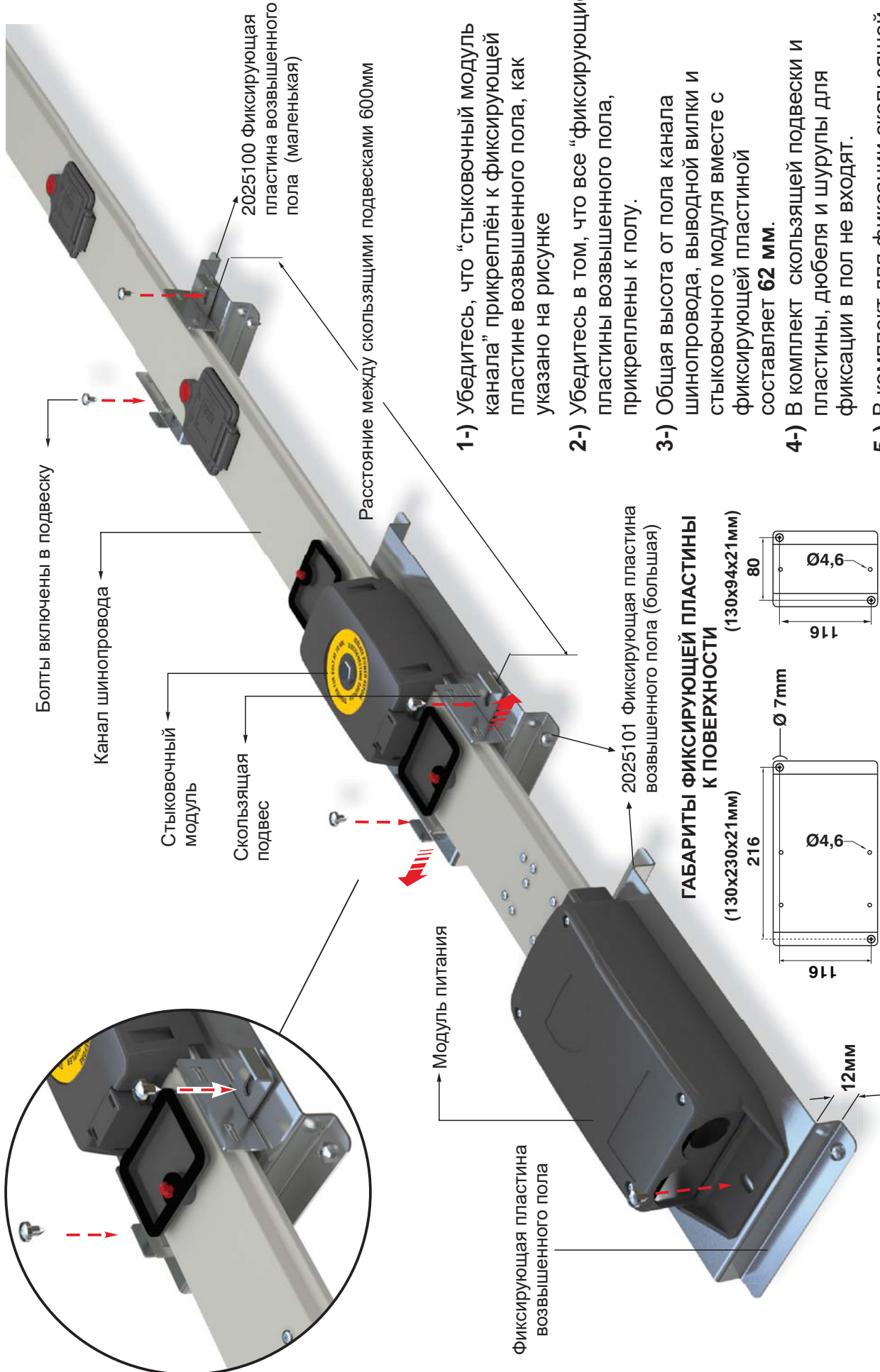

►► Области применения и преимущества

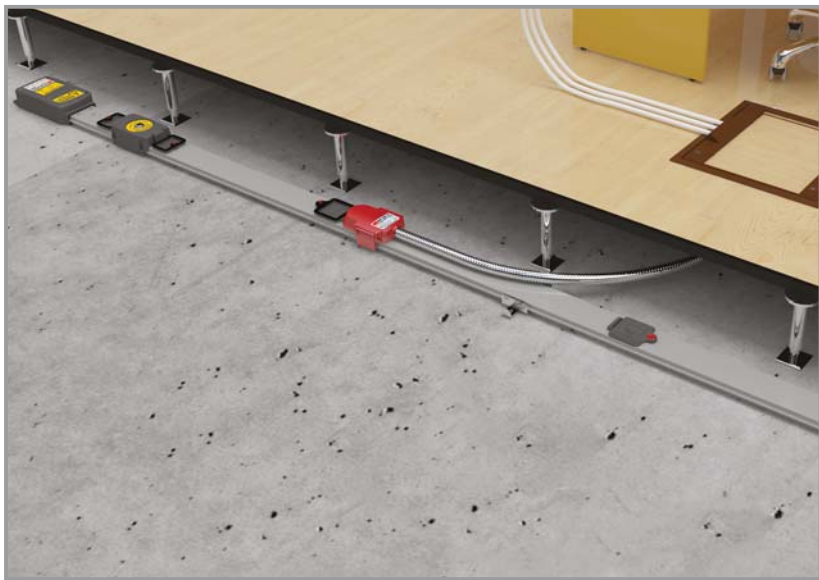

Преимущества:

- Благодаря тонкой структуре, может применяться для офисных помещений с высотой пола до 50 мм
- Удобный монтаж модульных элементов
- Возможность ответвления в диапазоне 13-32А
- Возможность монтажа при помощи одного болта
- Система шпилек, обеспечивающая использование в соответствии с типами шинопроводов
- Богатый выбор размеров шинопроводов, обеспечивающие требуемые ответвления
- Контактные поверхности проводников выводных вилок покрыты серебром и обладают высокой устойчивостью к коррозии



Области применения:

- Банки
- Торговые центры
- Современные офисы
- Отели
- Больницы
- Конференц-залы
- Учебные классы
- Театры и кинотеатры
- Туристические объекты и т.п.

Пример использования DABLINE

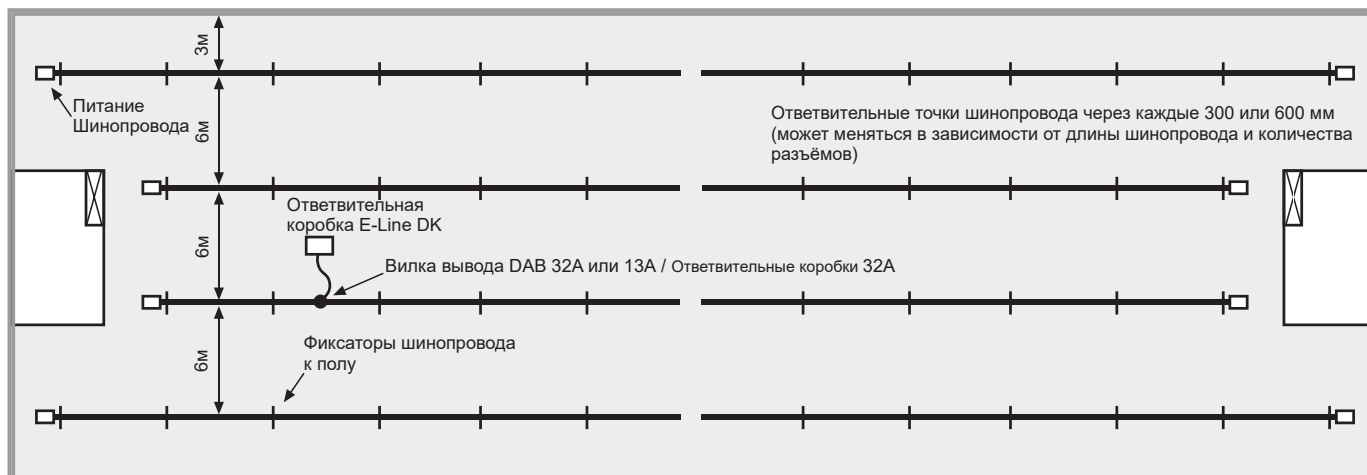

ОБЩАЯ ХАРАКТЕРИСТИКА ПРОДУКЦИИ (DABLINE)

Канальная система шинпровода:

- Производится в соответствии с международными стандартами IEC 61439 - 6. Для каждого уровня тока должен иметься типичный сертификат испытаний, полученный в международной испытательной лаборатории.
- Должно соответствовать нижеуказанному количеству проводников и конфигурации.
 - a) 2-х проводниковый : L / N / PE (Корпус) СЕРАЯ СЕРИЯ
 - b) 3-х проводниковый : L / N / SE / PE (Корпус) КРАСНАЯ СЕРИЯ
 - c) 4-х проводниковый : L1 / L2 / L3 / N / PE (Корпус) ЖЕЛТАЯ СЕРИЯ
 - d) 5-и проводниковый : L1 / N1 / L2 / N2 / SE / PE (Корпус) СИНЯЯ СЕРИЯ
 - e) 5- проводниковый : L1 / L2 / L3 / N / SE / PE (Корпус) СИРЕНЕВАЯ СЕРИЯ Корпус должен использоваться в качестве заземляющего проводника.
- Номинальное напряжение изоляции 400 V, номинальный ток 63-80А, частота 50 Hz; должна быть покрыта оловом и иметь медный проводник
- Должны быть стандартные размеры, превышающие 1,2 м - 2,4 м - 3 м и иметься точки plug-in через каждые 30-60 см. Над разъемами Plug-in должны быть крышки с петлями класса IP 55.
- Должен быть класс защиты IP 55.
- Корпус системы канала шинпровода должен быть сделан из листового оцинкованного металла толщиной 0,60 мм и покрашен электростатической порошковой краской RAL 7038.
- Имеются фиксирующие элементы, соответствующие внешней структуре. Передвигающиеся крепежные элементы производятся в смонтированном к корпусу шинпровода виде.
- Общая толщина системы шинпровода под полом вместе с смонтированными элементами крепления и вилок, должна составлять 49 мм.
- При помощи промежуточного болта стыковочного модуля должно обеспечиваться постоянное заземление и механическая прочность системы.
- В целях предотвращения неправильного использования, пластиковые детали и вилки в точках ответвлений покрашены в соответствии с последовательностью проводников.

Проводники канальной системы шинпроводов:

- Должны быть изолированы по всей длине. Изоляция должна удаляться для создания контактной площади в точках ответвлений Plug-in.
- Должны быть сделаны из электролитической меди и иметь непрерывное покрытие по всей длине оловом.
- Контакты стыков шинпроводов должны быть покрыты серебром.

Выводные вилки канальной системы шинпроводов:

- Контакты должны иметь структуру тюльпанных пружинных контактов с серебряным покрытием и надавливать с двух сторон на проводники внутри .
- шинпровода. Кабели должны соответствовать стандартам BS EN 50525-3-41 / TS EN 50525-3-31.
- Защита кабеля от механических повреждений должна обеспечиваться металлической гофрированной трубой. Заметка: Так же опционально можно выбрать ПНД трубу со степенью огнестойкости B2.
- Канальная система шинпроводов должна в соответствии с конфигурацией проводников, должна иметь адресацию цветов и шпилек.

Габариты канальных систем шинпроводов

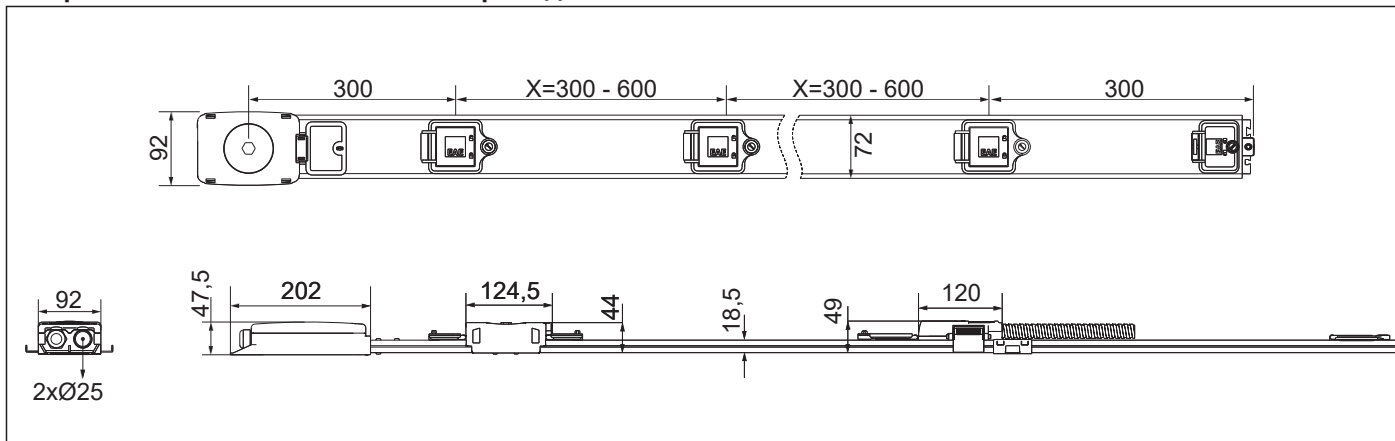

ДЕКЛАРАЦИЯ СООТВЕТСТВИЯ СЕ

Группа продукции Шинопроводы распределительные напольные DABLINE

Производитель EAE Elektrik Asansor End. Insaat San. ve Tic. A.S.

Подтверждаем соответствие вышеуказанной группы продукции производимой на предприятиях EAE нижеуказанным стандартам.

Стандарт :

EN 61439-6

Низковольтные комплектные устройства распределения и управления.
Часть 6. Системы сборных шин (шинопроводы)

IEC 61439-6

Низковольтные комплектные устройства распределения и управления.
Часть 6. Системы сборных шин (шинопроводы)

Директива СЕ

2006/95/ЕС “Постановление относительно электрических устройств, разработанных для эксплуатации в пределах определенного напряжения”

Дата

30.08.2013

EAE Elektrik A.S.



EAE Elektrik Asansor End. İnşaat San. ve Tic. A.S.



TEST CERTIFICATE

Issued to: EAE Elektrik Asansör End.
Insaat San. ve Tic. A.S.
Akçaburgaz Mahallesi 119, Sokak No: 10
34510 Esenyurt / Istanbul

For the product: Low-voltage busbar trunking system

Trade name: EAE

Type/Model: DAB Line 06

Ratings: I_{na} 63 A, I_{nc} 32 A, U_e 230/400 V, U_i 690 V, U_{imp} 6 kV,
 I_{cc} 16 kA at 400 V, IP55, for more details see annex

Manufactured by: EAE Elektrik Asansör End.
Insaat San. ve Tic. A.S.
Akçaburgaz Mahallesi 119, Sokak No: 10
34510 Esenyurt / Istanbul

Subject: Design verification

Requirements: IEC 61439-6: 2012; Clauses: 10.2.3, 10.2.6, 10.2.7, 10.2.101, 10.3, 10.4, 10.5,
10.9, 10.10, 10.11 and Annex BB, CC, and DD

Remarks: Busbar trunking system consists of incoming box, joints, straight lengths, tap-off
outlets, tap-off box and end box.

This Test Certificate is granted on account of an examination by DEKRA, the results of which are laid down in report no. 2174490.01-INC, dated 4 December 2014.

The examination has been carried out on one single specimen of the product, submitted by the manufacturer. The Attestation does not include an assessment of the manufacturer's production. Conformity of his production with the specimen tested by DEKRA is not the responsibility of DEKRA.

Arnhem, 4 December 2014

Number: 2174490.100

DEKRA Certification B.V.

F.S. Strikwerda
Certification Manager

© Integral publication of this certificate and adjoining reports is allowed

DEKRA Certification B.V. Meander 1051, 6825 MJ Arnhem P.O. Box 5185, 6802 ED Arnhem, The Netherlands
T +31 88 96 83000 F +31 88 96 83100 www.dekra-certification.com Company registration 09085396



TEST CERTIFICATE

Issued to: EAE Elektrik Asansör End.
Insaat San. ve Tic. A.S.
Akçaburgaz Mahallesi 119, Sokak No: 10
34510 Esenyurt / Istanbul

For the product: Low-voltage busbar trunking system

Trade name: EAE

Type/Model: DAB Line 08

Ratings: I_{nA} 80 A, I_{nc} 32 A, U_e 230/400 V, U_i 690 V, U_{imp} 6 kV,
 I_{cc} 16 kA at 400 V, IP55, for more details see annex

Manufactured by: EAE Elektrik Asansör End.
Insaat San. ve Tic. A.S.
Akçaburgaz Mahallesi 119, Sokak.No: 10
34510 Esenyurt / Istanbul

Subject: Design verification

Requirements: IEC 61439-6: 2012; Clauses: 10.2.3, 10.2.6, 10.2.7, 10.2.101, 10.3, 10.4, 10.5,
10.9, 10.10, 10.11 and Annex BB, CC, and DD

Remarks: Busbar trunking system consists of incoming box, joints, straight lengths, tap-off
outlets, tap-off box and end box.

This Test Certificate is granted on account of an examination by DEKRA, the results of which are laid down in report no. 2174490.02-INC, 4 December 2014.

The examination has been carried out on one single specimen of the product, submitted by the manufacturer. The Attestation does not include an assessment of the manufacturer's production. Conformity of his production with the specimen tested by DEKRA is no / the responsibility of DEKRA.

Arnhem, 4 December 2014

Number: 2174490.101

DEKRA Certification B.V.

F.S. Strikwerda
Certification Manager

© Integral publication of this certificate and adjoining reports is allowed

DEKRA Certification B.V. Meander 1051, 6825 MJ Arnhem P.O. Box 5185, 6802 ED Arnhem, The Netherlands
T +31 88 96 83000 F +31 88 96 83100 www.dekra-certification.com Company registration 09085396

Перечень деталей		количество
No	тип	

фирма :	:
проект :	:
проект No :	:
проектант :	:
дата :	:
подпись :	:

ПОДГОТОВИЛ



просим использовать копии

Телефоны для консультаций и заказа оборудования:
+7 (495) 951-36-44, +7 (495) 951-70-11, +7 (909) 653-07-66

email: sale@ensaving.ru

web: <https://ensaving.ru>

ОСТАЛЬНАЯ ПРОДУКЦИЯ



E-LINE KX

Шинопроводы магистральные
630...6300 А



E-LINE CR

Шинопроводы магистральные
с литой изоляцией
630...6300 А



E-LINE KB

Шинопроводы магистральные
800...6300 А



E-LINE KO-II

Шинопроводы распределительные
160...800 А



E-LINE MK

Шинопроводы распределительные
100-160-225 А



E-LINE KAP

Шинопроводы распределительные
40-63 А



E-LINE DL

Шинопроводы осветительные
с дублированной линией
/ Plug-in 25-32-40 А



E-LINE KAM

Шинопроводы осветительные
25-32 А



E-LINE TB

Шинопроводы троллейные
35...250 А



E-LINE DK

Подкровные системы распределения
кабелей



E-LINE UK

Кабеленесущие системы и аксессуары

Телефоны для консультаций и заказа оборудования:
+7 (495) 951-36-44, +7 (495) 951-70-11, +7 (909) 653-07-66
email: sale@ensaving.ru
web: <https://ensaving.ru>

IEC 61439-6



Catalogue 16-Ru / Rev 05 1000 pcs. 12/01/2015
ATA LTD. / A.C.E. / 612 40 66

Производитель сохраняет за собой право вносить любые изменения характеристик, приведенных в каталоге.

